

**SUNCORD (CAMERA 20MM - alluminio)**

Tenda veneziana a comando manuale. Impacchettamento e orientamento.



## SUNCORD (CAMERA 20MM - alluminio)

Tenda veneziana a comando manuale. Impacchettamento e orientamento.

### 1. DESCRIZIONE DEL PRODOTTO

#### 01:01 Identificazione del prodotto

Tenda alla veneziana SUNCORD a comando manuale, movimentata tramite corda e trasmissione magnetica, destinata al montaggio in vetrata isolante.

#### 01:02 Descrizione

Sistema magnetico manuale per tende alla veneziana in vetrocamera di spessore pari a 20 mm.

Sistema dotato di comando esterno applicato al vetro in cui una corda chiusa ad anello permetta di ruotare un magnete esterno interfacciato ad uno interno al vetro in modo tale da permettere le funzioni di sollevamento ed orientamento della schermatura.

Il sistema di comando è tale da non prevedere la foratura della sigillatura del vetrocamera isolante.

### 2. CARATTERISTICHE TECNICHE

#### 02:01 Identificazione del prodotto

- meccanismo di comando esterno, con corda, ingranaggi e magnete
- sistema di tensionamento della corda stessa, tale da permettere il rispetto della normativa UNI EN 13120
- lamelle in alluminio
- profili vari estrusi in alluminio
- corda interna che consente il sollevamento della tenda
- scaletta in terylene che consente l'orientamento delle lamelle
- componenti restanti in metallo e materiali plastici

### 3. SPECIFICHE COMPONENTI

#### 1 Comando magnetico esterno

Comando esterno costituito da un case in materiale plastico, all'interno del quale un sistema di ingranaggi permette la trasmissione del moto dall'anello di corda in poliestere al magnete esterno.

#### 2 Tensionatore

Sistema esterno costituito da un case in materiale plastico, all'interno del quale un sistema con mezzi elastici permette il mantenimento in tensione ed in posizione dell'anello di corda di comando.

#### 3 Anello di corda

Anello in Poliestere 100%, costituito da 16 fili incrociati. Il diametro è di 4,1 mm. Sulla corda deve essere eseguito un trattamento stabilizzante ed il color-check tramite Xenontest.

#### 4 Trasmissione magnetica interna

Sistema di trasmissione del moto costituito da magnete interno al vetrocamera, solidale con il magnete esterno, in grado di azionare, tramite un sistema di ingranaggi, l'albero interno al cassonetto superiore della tenda. La rotazione di tale albero permette l'avvolgimento delle corde e la rotazione delle scalette.

#### 5 Lamelle in alluminio

La principale lega di alluminio utilizzata per la composizione delle lamelle è lega AA 6011. Dimensioni: larghezza 12,5mm, spessore 0,21mm. La composizione chimica di tale lega è prodotta seguendo le direttive dell'Associazione Alluminio ed è stata scelta per le sue notevoli proprietà meccaniche e per la loro stabilità. Tale materiale è particolarmente indicato per usi che richiedano proprietà di NO-FOGGING come nel caso dell'inserimento all'interno del vetrocamera. La lamella ha un pre-trattamento di tutti gli strati del laminato a freddo che garantisce una perfetta e duratura adesione della vernice ed una considerevole resistenza nei confronti di condizioni con elevata umidità. La lamella, pre-trattata chimicamente, è fornita di una rifinitura adatta ad applicazioni per interni. La rifinitura decorativa consiste solitamente in un unico rivestimento di poliestere. Tale processo di rifinitura è sottoposto a rigidi controlli in linea. La selezione di processo nonché qualitativa finale assicura che il materiale sia esente da "fogging". Tutti i test sono effettuati in conformità con norme EN ed altre che prevedono specifiche e metodi di test accettati a livello internazionale.

#### 6 Profili estrusi in alluminio

I profilati estrusi sono in lega di alluminio EN AW 6060 con composizione chimica definita dalla norma EN 573-3.

Lo stato metallurgico di fornitura è T5 se non diversamente specificato, secondo la norma UNI EN 515, con caratteristiche meccaniche secondo la UNI EN 755-2. Cassonetto e fondale verniciati a polvere in tinta con colori lamelle.

Dimensioni cassonetto: 20x44,90 (parte con aletta) / 39,90 (parte senza aletta) mm. Dimensioni fondale: 11 x 12,60 mm

#### 7 Corde

100% poliestere con anima 100% poliestere 280/2x3 intrecciata

Intrecciatura: 16 estremità - diametro: 1 mm. - resistenza alla trazione: 120-200N - trattamento: stabilizzate - test colore: Xenontest 6

#### 8 Scalette

100% poliestere - costruzione scaletta: 2 cavi senza distanza - resistenza alla trazione su entrambi i lati: 240N - test colore: Xenontest 6 - passo: 10 mm

**SUNCORD (CAMERA 20MM - alluminio)**

Tenda veneziana a comando manuale. Impacchettamento e orientamento.

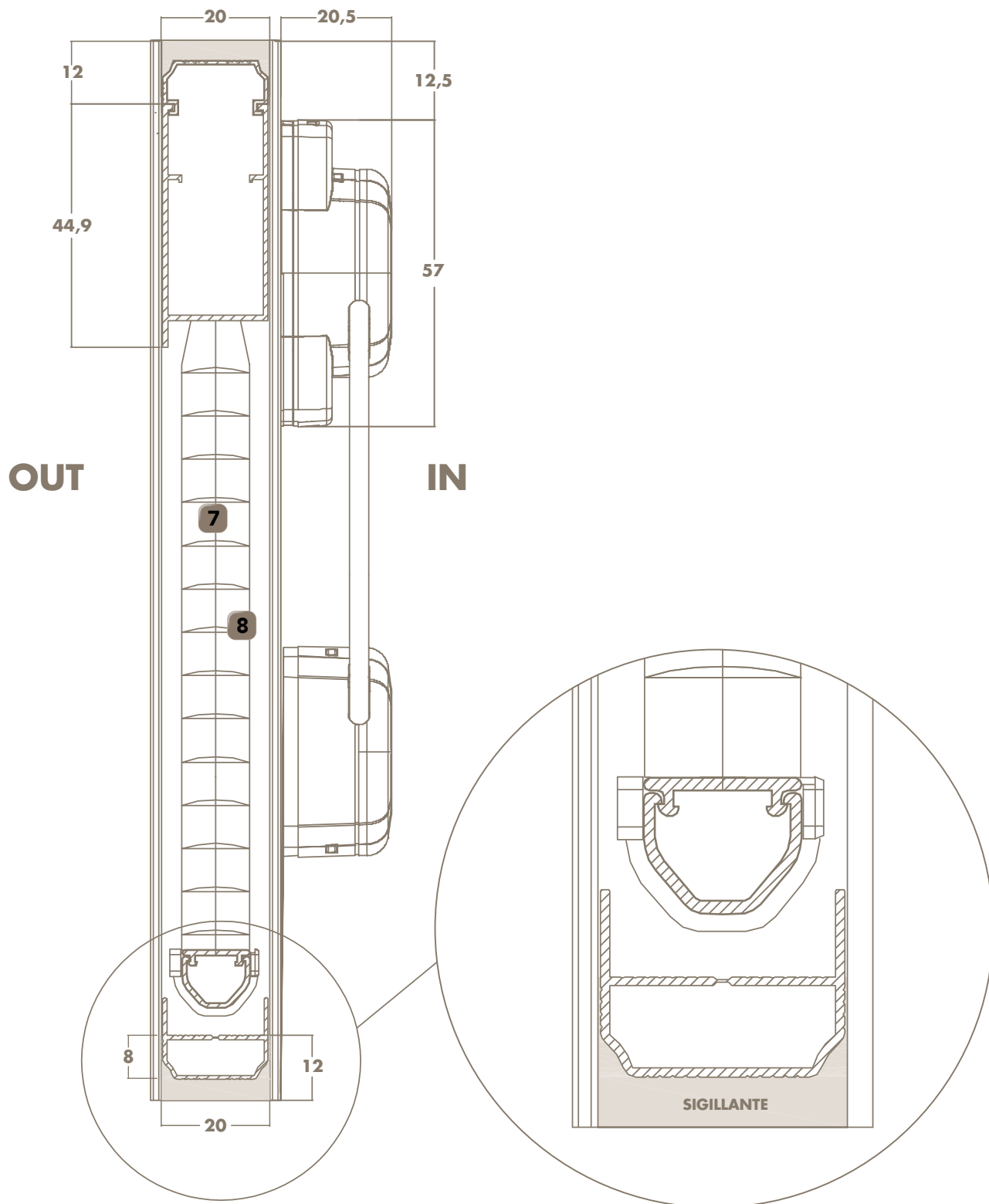

Le misure sono espresse in mm